

XLogo 1^{ac} XLogo 2^{ac}

Technische Daten



designed to work



XLogo - Technische Daten

VDI 2198

Kennzeichen	1.1	Hersteller	OM PIMESPO		OM PIMESPO		
	1.2	Typzeichen des Herstellers	LOGO 1 ^{ac} (feste Plattform)	LOGO 1 ^{ac} (hebare Plattform)	LOGO 2 ^{ac} (feste Plattform)	LOGO 2 ^{ac} (hebare Plattform)	
	1.3	Antrieb: Elektro, Diesel, Benzin, Treibgas, Netzstrom	Elektro		Elektro		
	1.4	Lenkung: Deichsel, Geh-, Stand-, Sitzlenkung,	Stand		Stand		
	1.5	Tragfähigkeit / Last	Q (t)	2	1		
	1.6	Lastschwerpunktabstand	c (mm)	siehe Tabelle	600		
	1.8	Lastabstand von Mitte Vorderachse	x (mm)	siehe Tabelle ⁽²⁾	857		
	1.9	Radstand	y (mm)	siehe Tabelle	2062		
Gewicht	2.1	Eigengewicht	kg	739 ⁽¹⁾	808 ⁽¹⁾	760	829
	2.2	Achslast mit Nennlast (vorne/hinten)	kg	1149 / 2070 ⁽¹⁾⁽³⁾⁽⁵⁾	1204 / 2084 ⁽¹⁾⁽³⁾⁽⁵⁾	1049 / 1211 ⁽¹⁾⁽²⁾	1101 / 1228 ⁽¹⁾⁽²⁾
	2.3	Achslast ohne Last (vorne/hinten)	kg	945 / 274 ⁽¹⁾⁽⁴⁾⁽⁵⁾	1001 / 287 ⁽¹⁾⁽⁴⁾⁽⁵⁾	924 / 335 ⁽¹⁾⁽²⁾	976 / 353 ⁽¹⁾⁽²⁾
Räder, Fahrwerk	3.1	Bereifung: SE = Superelastik - PN = Luft	Vulkollan		Vulkollan		
	3.2	Reifengröße, vorne	mm		250x80 / 110x60		
	3.3	Reifengröße, hinten	mm		85x70		
	3.5	Räder: Anzahl vorne/hinten (x=angetrieben)			2 - 1x / 4		
	3.6	Spurweite, vorne	b10 (mm)	558		558	
	3.7	Spurweite, hinten	b11 (mm)	318 / 358 / 488		370	
Abmessungen	4.4	Hubhöhe	h3 (mm)	135		840	
	4.8	Sitzhöhe	h7 (mm)	112	135	112	135
	4.9	Höhe Deichsel in Fahrstellung (min/max)	h14 (mm)	1212	1212	1212	1212
	4.14	Standhöhe angehoben	h12 (mm)	/	900	/	900
	4.15	Höhe gesenkt	h13 (mm)	85		85	
	4.19	Gesamtlänge	l1 (mm)	siehe Tabelle		2538	
	4.20	Gesamtlänge einschl. Gabelrücken	l2 (mm)	1267		1388	
	4.21	Gesamtbreite	b1 (mm)	805		805	
	4.22	Gabelzinkenmaße	s/e/l (mm)	60 / 182 / siehe Tabelle		170 / 55 / 1150	
	4.25	Gabelaußenabstand	b5 (mm)	500 / 540 / 670		540	
	4.32	Bodenfreiheit mit Last Mitte Radstand	m1 (mm)	45		45	
4.33	Arbeitsgangbreite bei Palette 1000 x 1200 quer	Ast3 (mm)	siehe Tabelle ⁽²⁾		2588		
4.34	Arbeitsgangbreite bei Palette 800 x 1200 längs	Ast3 (mm)	siehe Tabelle ⁽²⁾		2788		
4.35	Wenderadius	Wa (mm)	siehe Tabelle ⁽²⁾		2245		
Leistungen	5.1	Fahrgeschwindigkeit (mit/ohne Last)	km/h	11 / 14		11 / 14	
	5.2	Hubgeschwindigkeit (mit/ohne Last)	m/s	0,04 / 0,05	0,11 / 0,21	0,09 / 0,11	0,2 / 0,38
	5.3	Senkgeschwindigkeit (mit/ohne Last)	m/s	0,05 / -	0,05 / -	0,1 / -	0,1 / -
	5.7	Steigfähigkeit (S2 30 min) (mit/ohne Last)	%				
	5.8	Max. Steigfähigkeit (S2 5 min) (mit/ohne Last)	%				
5.9	Beschleunigung (auf 10 m) (mit/ohne Last)	s	/		/		
5.10	Betriebsbremse		Elektrisch		Elektrisch		
Motor	6.1	Fahrmotor, Leistung S2 60 min	kW	3		3	
	6.2	Hubmotor, Leistung S3 15%	kW	1,2	2,2	1,2	2,2
	6.3	Batterie nach DIN 43531 / 35 / 36 A, B, C, Nein		DIN		DIN	
	6.4	Spannung, Nennkapazität K5	V / Ah	24 / 420-480		24 / 420-480	
	6.5	Batteriegewicht	kg	389 / 410		389 / 410	
Sonst.	8.1	Art der Fahrsteuerung		Elektronisch		Elektronisch	
	8.4	Schallpegel, Fahrerohr	dB (A)	<70		<70	

Alle Angaben sind unverbindlich und beziehen sich auf die Standardausführung.
Weitere Angaben entnehmen sie bitte den beigefügten Tabellen.

(1) Angaben bezogen auf Gabellänge 2400 mm
(2) Bei max. angehobenen Gabeln reduziert sich die Angabe auf 97
(3) mit Bediener auf dem Gerät bei max. angehobenen Gabeln
(4) mit Bediener auf dem Gerät bei abgelassenen Gabeln mit Batterie 480 Ah

(1) Bediener auf dem Gerät
(2) mit Batterie 480 Ah

XLogo 1^{sc}

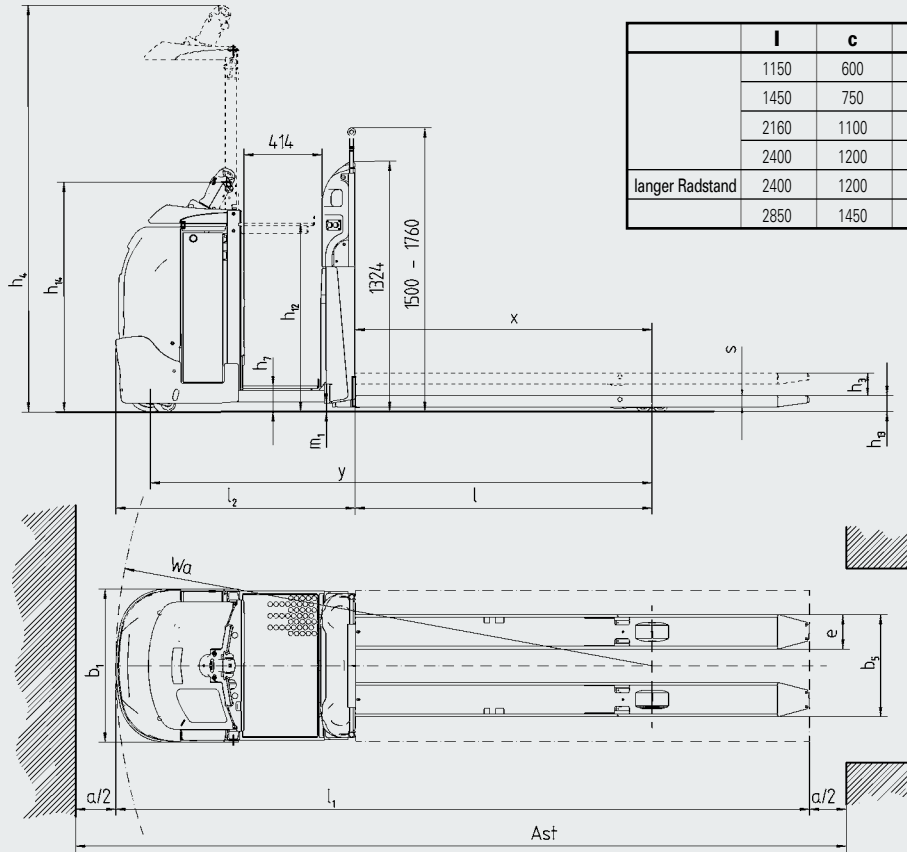

	l	c	y	l1	Wa⁽²⁾	x⁽²⁾	Ast3
	1150	600	1961	2417	2242	975	2667
	1450	750	2132	2717	2412	1145	2967
	2160	1100	2543	3427	2822	1555	3667
	2400	1200	2558	3667	2837	1570	3867
langer Radstand	2400	1200	2831	3667	3110	1843	3867
	2850	1450	2921	4117	3200	1933	4367

XLogo 2^{sc}

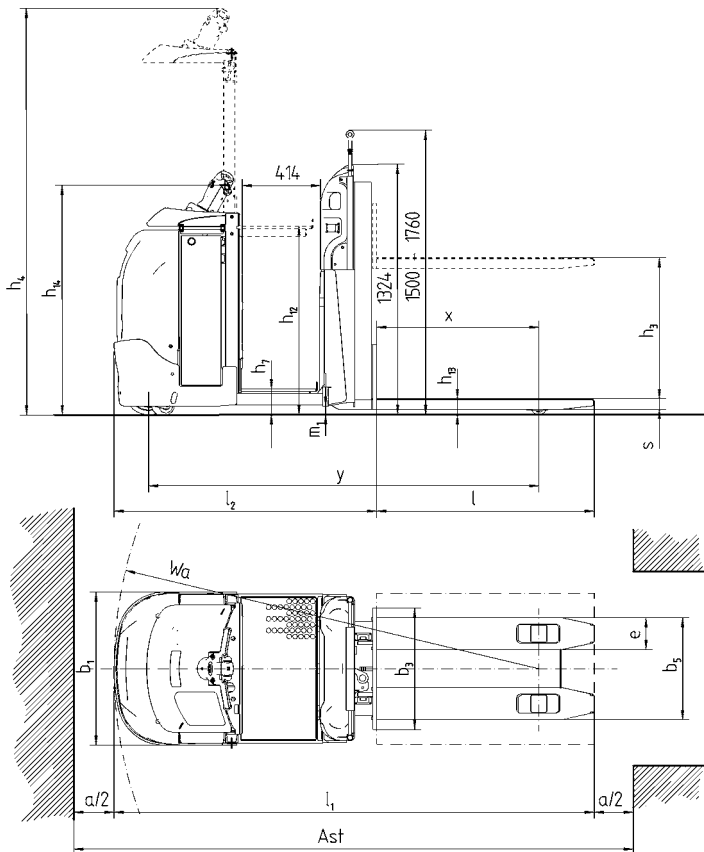

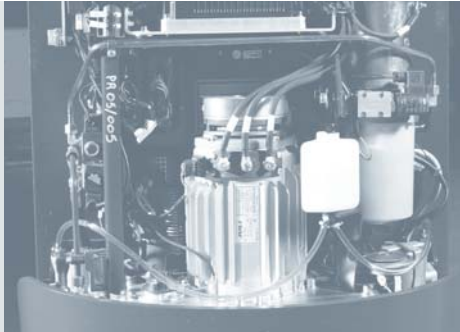

XLogo 1^{ac} XLogo 2^{ac} Horizontalkommissionierer

Der neue Horizontal - Kommissionierer von OM Carrelli Elevatori ist in der Lage, optimale Eigenschaften für bestmögliche Kommissionierleistungen zu bieten. Das attraktive, ergonomisch geschnittene Design in Verbindung mit bedeutenden technischen Neuerungen spiegelt sich im hohen Produktivitätsniveau wider. Die Baureihe wurde erweitert durch die Version mit separatem Gabelhub (XLOGO2^{ac}).

Der Hubwagen XLOGO^{ac} erweist sich als ideales Arbeitsgerät in Lagern, wo es besonders wichtig ist, Entnahmevorgänge effizient und schnell vorzunehmen.

Rahmen

Der neu konzipierte Rahmen wurde anhand der Finite-Elemente-Methode (FEM) projektiert. Die Konstruktion des XLOGO^{ac} besteht aus 3 festen Auflagepunkten und zwei Stabilisierungsrädern. Das Antriebsrad ist zentral positioniert, die neuen Stützrollen seitlich. Diese innovative Anordnung ermöglicht bessere Kurven- und Bremshaftung, leichteres Überwinden von Türabsätzen und eventuellen Bodenerhebungen und eine höhere Fahrgeschwindigkeit innerhalb der geltenden Vorschriften.

Alle Abdeckhauben bestehen aus hochdichtem Polyethylen (HDPE), einem elastischen, stoßfesten Material. Das selbe Material wurde für die Batterieabdeckung und den gesamten Fahrerplatz benutzt, der mit mehreren Ablagen und Dokumentenfächern versehen wurde. Der Hubwagen ist mit Batteriefach für 24 V bis zu 480Ah verfügbar. Die Batterien können aus DIN EN 60254-2 Normelementen zusammengestellt werden. Der Hubwagen XLOGO1^{ac} hat eine Tragfähigkeit von 2000 kg. Die Tragfähigkeit der Version mit Gabelhub XLOGO2^{ac} ist 1000 kg.

Fahrerplatz

Der neu konzipierte Fahrerplatz ist so aufgebaut, dass die Instrumententafel, der Steuerhebel und die Batterieabdeckung darin integriert sind.

Die Plattform hat eine Standfläche aus weichem, rutschfestem Gummi. Der Bodenabstand ist minimal und der Gabelhub bewirkt keine Anhebung des Hubwagens. Beide Modelle sind mit einer hebbaren Plattform von 900 mm verfügbar.

Antriebseinheit

Drehstrommotor mit 3 kW Nennleistung. Durch den Einsatz der Drehstromtechnologie konnten folgende Vorteile erzielt werden:

- Geringe Motorgeräusche
- Energierückgewinnung mit vermindertem Energieverbrauch
- Wartungsfrei

Der Motor ist auf die starre Seite des Antriebsgetriebes montiert und bleibt beim Lenken starr.

Hubeinheit

Motoren mit 1,2 kW Nennleistung bei Versionen mit fester Plattform und 2,2 kW bei Versionen mit Hubplattform.

Lenkung

Der Hubwagen XLOGO^{ac} verfügt über serienmäßige Elektrolenkung mit innovativer Hebelsteuerung (EasyDrive), bei der alle Bedienelemente in Reichweite der Finger sind. Der Motor ist ein Serienmotor mit zwei Wicklungen und 0,6 kW Nennleistung.

Stabilitätssystem

Die neuen Lenkrollen (OM PIMESPO Patent) gewährleisten sowohl bei Leerfahrt als auch mit Beladung optimale Seitenstabilität. Das Stabilitätssystem "IntelliDrive der zweiten Generation" beruht auf dem gemeinsamen Einsatz von Spiralfedern und Druckluft, die zusammen genau den richtigen Bodenandruck erzeugen.

Bremsen

Der Hubwagen XLOGO^{ac} verfügt über drei Bremssysteme:

- Feststell - und Notbremse elektromagnetische Bremse, die am Ende jeder Betriebsbremsung oder durch Drücken des Notschalters in Kraft tritt;

- Umkehrbremse Gegenstrombremsung, die auf den Gleichstromantriebsmotor einwirkt, der als Generator arbeitet, und die man über die Drosselsteuerung durch Fahrtrichtungsumkehr erhält;
- Betriebsbremse kombinierte Bremsung, ein innovatives System, das durch das "eABS" genannte elektronische Modul (OM PIMESPO Patent) die Kombination aus Motorbremse und elektromagnetischer Bremse zweckmäßig steuert. Sie tritt in Kraft bei Loslassen der "Totmannschalter" und bei Loslassen der Tasten für Kriechgang. Dieses System ermöglicht effizientes Abbremsen ohne Blockieren des Reifens.

Elektronische Anlage

Der Hubwagen ist mit einer neuen elektronischen MOSFET-Anlage ausgestattet, mit der der Antriebsmotor gesteuert wird. Kommunikation über CAN Bus und Einsatz von Verbindungssteckern aus dem Automobilbau für hohe Zuverlässigkeit. Diese Vorrichtung arbeitet als Inverter, der die Batteriespannung für das Motormanagement in ein Drehstrom-Spannungssystem umwandelt. Die Pumpensteuerung wird durch das eABS-System geregelt. Den Lenkungsmotor steuert eine elektronische Steckkarte mit MOSFET-Technologie.

Optionale Ausstattungen

- Plattformhub h₆=900 mm
- Gabelabstand 500 mm; 540 mm und 680 mm (nur für XLOGO1^{ac})
- verschiedene Gabellängen bis 2850 mm (nur für XLOGO1^{ac})
- Palettenaufnahmerollen (nur für XLOGO1^{ac})
- Einzelrolle (nur für XLOGO1ac)
- Quick - pick Schalter in der Rückenlehne

Die angegebenen Technischen Daten dienen nur als Richtwerte. OM PIMESPO behält sich das Recht vor, diese ohne Vorankündigung zu ändern.